

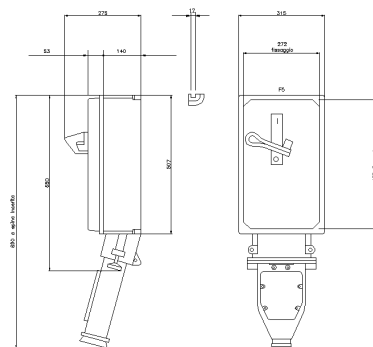

SERIE ALUPRES
Presa Interbloccata
CODICE 422039



Scheda Tecnica

Caratteristiche elettriche

| | |
|------------------------------|-------------------|
| Corrente nominale | 250A |
| Tensione di Alimentazione | 600-690V 50/60Hz● |
| Poli | 3P+ $\frac{1}{2}$ |
| Rif. orario | - |
| Tensione nominale isolamento | 690 V |
| Classe di isolamento | I |
| Tipo di protezione | Fusibili |
| Segnalazione spina inserita | - |

Dati interruttore

| | |
|------------------------------|--|
| Corrente termica | 250 A |
| Corrente lcc nominale | 10 kA |
| Tipo morsetti | A vite - serraggio indiretto |
| Sezione conduttori (Cu) | Min: 16 mm ² ;Max: 70 mm ² |
| Coppia di serraggio morsetti | 4 Nm |
| Contatti ausiliari di stato | - |
| Lucchettabilità manovra | - |

Caratteristiche meccaniche

| | |
|--------------------------------|--|
| Materiale corpo | Lega di alluminio marino (EN 44300) |
| Trattamento superficiale | Passivazione a fluorozirconatura |
| Finitura superficiale | Vernice poliesteri atossica anti UV polimerizzata in forno |
| Colore | Grigio RAL 7035 (Base), Blu RAL 5012 (Coperchio) |
| Larghezza | 315 mm |
| Esecuzione | Da parete |
| Tipo ingressi | Finestra tipo F5 |
| Grado di protezione IP | IP55 |
| Grado protezione IP addizional | - |
| Resistenza agli urti | IK10 secondo IEC/EN 62262 |
| Resistenza al Glow wire | 960°C (Interruttore), 960°C (Frutto presa) |
| Autoestinguenza secondo UL94 | V-0 (Frutto presa), V-0 (Interruttore) |
| Categoria di corrosione | C4 (ISO 12944) |
| Peso Netto | 22,8 KG |
| Temp. Ambiente di Esercizio | Min: -25°C ;Max: +50°C |
| Temp. Ambiente di Stoccaggio | Min: -30°C ;Max: +70°C |

Norme e Direttive

| | |
|-----------------------|---|
| Omologazioni e Marchi | CE, UKCA, NYCE COLOMBIA |
| Direttive | 2011/65/UE (RoHS), 2012/19/UE (RAEE), 2014/35/UE (LVD) |
| Norme di Riferimento | EN 60309-1:1999, EN 60309-1:1999/A1:2007, EN 60309-1:1999/A1AC:2014, EN 60309-1:1999/A2:2012, EN 60309-4:2007, EN 60309-4:2007/A1:2012, EN IEC 63000:2018 |

Le immagini sono puramente indicative. Palazzoli si riserva il diritto di apportare modifiche senza alcun preavviso.