

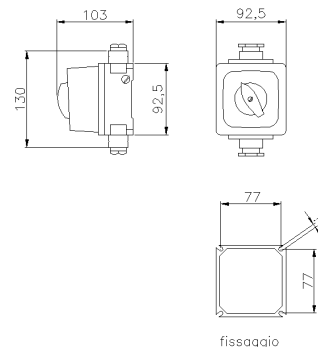

**SERIE CAM**  
**Invertitore**  
**CODICE 272178**



### Scheda Tecnica

#### Caratteristiche tecniche

Peso Netto	0,607 KG
Corrente nominale	16A
Frequenza	50/60Hz
Grado di protezione IP	IP66/IP67
Poli	1P
Tensione nominale	400V~
Materiale corpo	Lega di alluminio marino (EN 44300)
Larghezza	92 mm
Esecuzione	Da parete
Tipo di protezione	Nessuna
Classe di isolamento	I
Dimensioni	92X92X87 mm
Tipo finestre	
Tipo ingressi	Finestra tipo F0
N. ingressi in custodia	2
Schema CAM	38
Funzione Apparecchio	Invertitore
Comando	

#### Norme e Direttive

Omologazioni e Marchi	UKCA, CE
Direttive	2011/65/UE (RoHS), 2012/19/UE (RAEE), 2014/35/UE (LVD)
Norme di Riferimento	EN 60947-1:2007, EN 60947-1:2007/A1:2011, EN 60947-1:2007/A2:2014, EN 60947-3:2009, EN 60947-3:2009/A1:2012, EN 60947-3:2009/A2:2015, EN IEC 63000:2018

Le immagini sono puramente indicative. Palazzoli si riserva il diritto di apportare modifiche senza alcun preavviso.